

YER ÜSTÜ YANGIN HİDRANTLARI

GENEL

Yangınla mücadelede söndürme araçlarının görünür ve bulunabilir olması ana kuraldır. Yerüstü yangın hidrantları, yer altı yangın musluklarının çeşitli sebeplerle görünebilirlik özelliklerinin kaybolması problemini ortadan kaldırmıştır.

Yangının, tesislerin özelliklerine bağlı olarak gelişme gösterdiği bir gerçekse de, esas olan yangına anında müdahale etme süresidir. Yerüstü yangın hidrantları buna imkan verir.

Yer üstü yangın hidrantları ;

Fabrikalarda, depolarda, endüstriyel tesislerde, bina çevrelerinde, yangına hassas ormanlık arazilerde ve şehir yerleşim bölgelerinde, çabuk müdahalenin yanı sıra itfaiyenin su teminine de olanak sağlarlar.

DONA KARŞI OTOMATİK BOŞALTMA

Don olayı hidrantların zarar görmesine yol açabilir. Don olayı değerlendirilirken bölgelerin ortalama sıcaklıkları değil, en soğuk gün değerleri göz önüne alınır. Bu bakımdan, gerek hidrantların gömme derinlikleri gerekse yangın suyu devresinin izolasyonu bu bölge özelliklerine göre dizayn edilir.

Valftek Yerüstü Yangın Hidrantları dona karşı otomatik çek valf sistemi ile korunmuştur. Çalışma durumunda sistem kapalı bulunmakta, hidrant vanası kapatıldığında ise sistem açılarak gövde içindeki su otomatik olarak boşaltılmaktadır. Bu tür hidrantlara "Kuru tip yer üstü yangın hidrantı" denir.

AKIŞ YÖNÜNDE KAPAMA

Hidrانت vanasının akış yönünde kapama yapmasının önemli avantajları vardır. Öncelikle bu şekilde kapama, sızdırmazlığı önemli ölçüde artırır. Ayrıca hidranta dışarıdan gelebilecek darbelerde yangın suyu devrelerinde ve şehir şebekelerinde suyun ani boşalmasını önler. Diğer bir avantaj ise supabın akış yönüne karşı kapama yaptığı hidrantlarda görülen pompalama olayının, akış yönünde kapama yapan hidrantlarda olmamasıdır.

Akış yönünde kapama ile birlikte supabın kanatçık şeklindeki özel konstrüksiyonu türbülanssız lineer bir akış temin ederek yangına müdahale anında hortumun rahatça kullanılmasını sağlar.

YATAKLANMIŞ SUPAP

Valftek Yer üstü Yangın Hidrantlarının supapları vana açıldığında, supap alt gövdeye oturarak yataklanır. Bu durum çalışma anında oluşabilecek titreşimleri ortadan kaldırdığı için deformasyonu önleyerek hidrantın ömrünü uzatır.

KULLANIM ALANLARI

Şehir ve kasabalarda yangına direkt müdahale imkanının yanı sıra itfaiyenin su temininde, fabrikalar, depolar, binalar ve endüstriyel tesislerde yangına müdahale için kullanılırlar.

TEKNİK ÖZELLİKLER

Yer üstü yangın hidrantları kullanım yeri özelliklerine bağlı olarak çeşitli çaplarda üretilirler. TS EN 14384 standartında belirlenmiş üç çap mevcuttur. Hidrantların su verme kapasitesi giriş ve çıkış çaplarına bağlı olarak değişir. Genel olarak iki çıkış mevcut olmakla beraber; itfaiye araçlarının çabuk su alabilmeleri için DN100 anma boyutundaki hidrant da isteğe bağlı, DN150 anma boyutundaki hidrantlar da ise mecburi olan 4" alt çıkış bulunur.

Hidrانت	Çıkış Çapı (Rakor) ^(*)	Kv m ³ /h ^(**)		VALFTEK® Kv m ³ /h
		Tek Çıkış	Çift Çıkış	Çift Çıkış
Anma Çapı				
DN 80	2"	40	60	121
DN 100	2½"	80	140	161

(*) Kara itfaiyesi için Alman tip

(**) TS EN 14384 den alınmış ve olması gereken en düşük Kv değerleridir.

Yer Üstü Yangın Hidrantı Tip : VYH 80 - 100

Ölçüler : DN80 – DN100
Basınç : PN16
Boyutlar : TS EN 14384 'e göre
Çıkışlar : TS 12258'e göre rakor (*)
Bağlantı : PN16 TS ISO 7005'e uygun Flar
Flanşlı Dirsek : DIN 28538'e uygun

No	Parça Adı	Malzeme Cinsi
1	Üst Parça	JL 1040 (GG-25 Demir Döküm)
2	Orta parça	JL 1040 (GG-25 Demir Döküm)
3	Konik orta parça	JL 1040 (GG-25 Demir Döküm)
4	Alt parça	JL 1040 (GG-25 Demir Döküm)
5	Disk kapağı	Al
6	Somun	5
7	Rondela	St
8	Açma-Kapama disk	GG-25 Demir Döküm (JL1040)
9	Cıvata	5.6
10	Üst Kapak	JL 1040 (GG-25 Demir Döküm)
11	Hareket mili yatağı	JL 1040 (GG-25 Demir Döküm)
12	Hareket mili	Paslanmaz çelik 1.4021
13	Hareket somunu	Ms58
14	Rakor	Al
15	Rakor kapağı	Al
16	Rakor contası	EPDM
17	Rakor zinciri	Galvanizli Çelik
18	Supap bağlantı borusu	St 42
19	Conta	EPDM
20	O ring	Nitril Kauçuk
21	Çek valf	MS 58
22	Cıvata	5.6
23	O ring	Nitril Kauçuk
24	Sit	Paslanmaz Çelik 1.4086
25	Supap üst parça	JL 1040 (GG-25 Demir Döküm)
26	Supap contası	Shore 80 Silikon Kauçuk
27	Supap alt parça	JS 1049 (GGG40 Sfero Döküm)
28	Cıvata	Paslanmaz Çelik 1.4301
29	O ring	Nitril Kauçuk
30	O ring	Nitril Kauçuk
31	O ring	Nitril Kauçuk
32	Pim	Ms58
33	Emniyet rondelası	Paslanmaz çelik 1.4301
34	Burç	Ms58

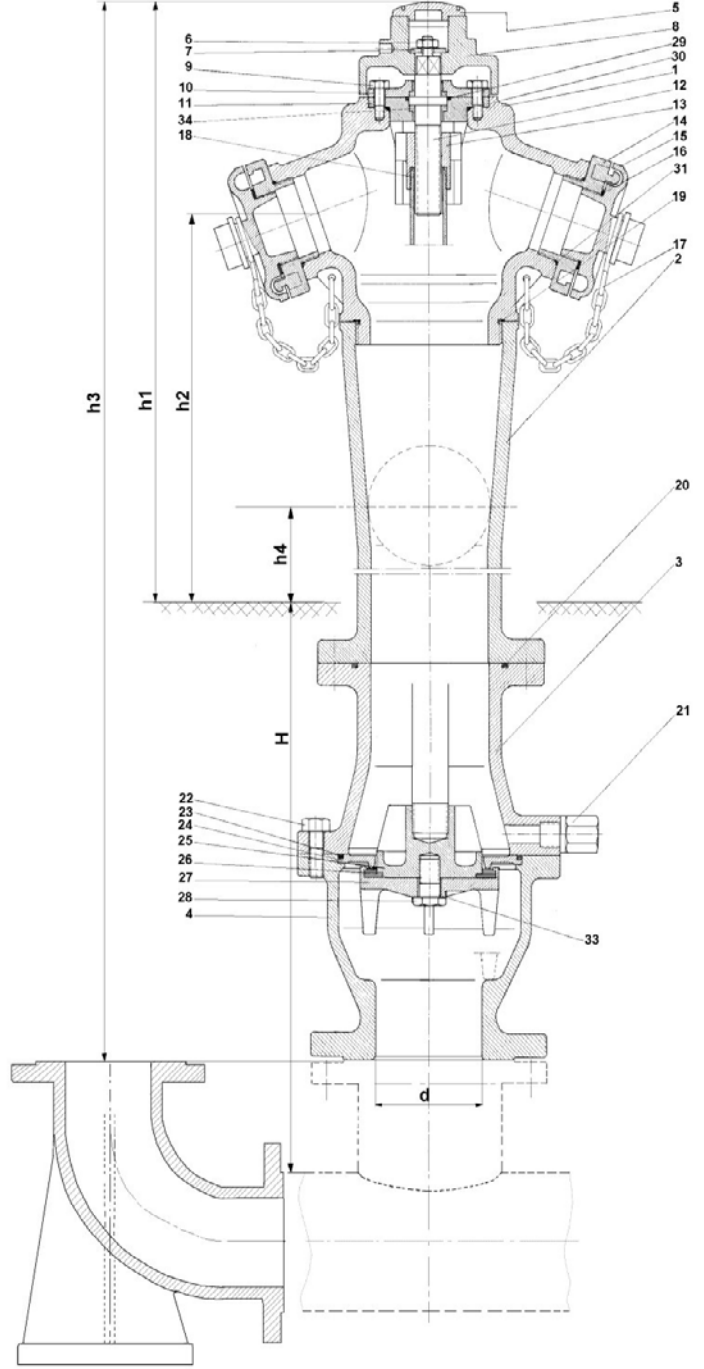

Tip	Anma çapı d	Boru üstü yüksekliği H	h ₁ min	h ₂ min	h ₃ ±80	H ₄	Çıkışlar		Ağırlık (Kg)	
							Üst	Alt	Kısa	Uzun
VYH 80	80	550	1030	630	1435	350	2 x 50 (R 2")	(*)	Kısa	91
VYH 100	100	900			1750		2 x 65 (R2½")	1 x 100 (R4")(*)	Orta	100
		1250			2150				Uzun	111

- Ölçüler mm dir.

- (*) TS EN 14384'e göre DN80 için 4" alt çıkış mevcut değildir.

DN100 için sipariş üzerine orta gövdeden veya diğer çıkışların eksenleri ile aynı eksenden 4" imal edilebilir.

- Konstrüksiyon ve dizayn değişikliği hakkımız saklıdır.

- Hidrantlarımız standart olarak kırmızı renkte boyanmaktadır.

- Bu katalog içinde bulunan yazı, tablo, şekiller yasal izin alınmadan kopya edilemez ve çoğaltılamaz. Yalnızca atflar dışında alını yapılamaz

TEKNİK BİLGİ

GENEL

- ❖ Yangın söndürme süreleri, "Tehlike sınıfı" ve "Yanıcılık" özelliklerine göre değişebilir. Bu konuda geçerli yangın yönetmelikleri göz önüne alınmalıdır. Bu yönetmeliklerde hidrant çaplarına bağlı olarak belirtilen debilere göre seçim yapılması tavsiye edilir.
- ❖ Hidrant boyları (H₃) tablodan da görüleceği gibi üç boyda imal edilmekte bunlar; Standart boy=2150 mm., Orta boy=1750 mm., Kısa boy= 1435 mm.(±80) şeklinde olmaktadır. Bu üç ayrı boyda imalat yapılmasındaki amaç, Hidrantların kullanıldığı yerlerin yöresel donma sıcaklıkları ile ilgilidir. Donma derinliğine bağlı olarak, daha soğuk bölgelerde kullanılan hidrantlar daha uzun, donma riski daha az olan bölgelerdeki hidrantlar ise daha kısa seçilebilir.

YERLEŞİM ve MONTAJ

- ❖ Hidrantlar depo, fabrika, sınai tesis ve büyük yapılarda hortum boyları da göz önüne alınarak, tesiste ölü alan oluşturmayacak şekilde yerleştirilmelidir. Hidrantlar arası mesafe uygulamada 40-50 m civarındadır. Şehirlerde ise bu mesafe söz konusu yerin imar şartnamelerine göre değişmekle beraber 150 m aralıkla olabilir.
- ❖ Hidrant hortumlarının çalışma anında zarara uğramaması ve rahat su temini için, rakor ekseni ile zemin arasındaki mesafe 305 mm den az olmamalıdır.
- ❖ Yangın anında ortaya çıkan sıcaklık ve duman nedeniyle söndürme çalışmalarının etkilenmemesi için hidrantlar uygun bir mesafede yerleştirilmelidir. Tesis ile hidrant arasındaki uzaklık 12 m. den az olmamalıdır.
- ❖ Hidrant önlerine kapatma vanası konulabilir. Buna imkan olmadığı takdirde tesisatın ring şeklinde yapılması ve belli gruplar için kapama vanası konulması faydalıdır.
- ❖ Hidrantlar, bakım ihtiyaçları ve boşaltma sistemi nedeniyle beton zemin içine yerleştirilmemeli, çakıl vb. bir malzeme ile dolgu yapılmalıdır.
- ❖ Bilhassa yeni tesisatlarda borular basınçlı su veya hava ile temizlenmelidir. Hidrantların da belli ölçüde pislikten etkileneceği göz ardı edilmemeli ve tesisat su girişlerine pislik tutucu yerleştirilmelidir.

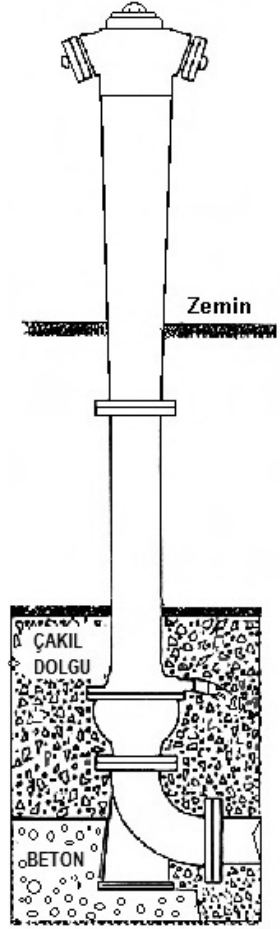

Bütün Yangın Hidrantları İyidir. İhtiyacınız Olmadığı Sürece...



Valftek® Valf Teknik Tesisat Elemanları Sanayi ve Ticaret A.Ş.

Gn. Müdürlük & Fabrika: Bakırlı Mah. Suadiye Yolu No:19 41010 Sarımeşe-Kartepe/KOCAELİ Tel: 0(262) 371 61 62 (Pbx) Fax: 0(262) 371 61 72
e-mail:valftek@valftek.com.tr

İstanbul Bölge: Şerifali Mah. Kible Sk. 21/6 34775 Ümraniye-İSTANBUL Tel: 0(216) 415 40 20 Fax: 0(216) 415 40 21

Ankara Bölge Tel: 0 (312) 311 50 61 Adana Bölge Tel: 0(322) 363 28 14 İzmir Bölge Tel: 0(232) 458 06 82

Bursa Bölge Gsm: 0(533) 629 97 75 Trakya Bölge Tel: 0(282) 654 07 72

www.valftek.com.tr